



**ШАРОВЫЕ КРАНЫ
И ПОВОРОТНЫЕ ЗАТВОРЫ
ДЛЯ ТЕПЛОЭНЕРГЕТИКИ**

Выпуск 13.2



Редуцированные (стандартнопроходные) шаровые краны СИТАЛ для установки в камерах, павильонах и тепловых пунктах

СЕРИЯ Т1-11-1 (сварка/сварка с ручкой).....	3 стр.
СЕРИЯ Т1-11-2 (сварка/сварка с механическим редуктором).....	4 стр.
СЕРИЯ Т1.2-11-1 усиленная (сварка/сварка с ручкой).....	5 стр.
СЕРИЯ Т1.2-11-2 усиленная (сварка/сварка с механическим редуктором).....	6 стр.
СЕРИЯ Т1-22-1 (фланец/фланец с ручкой).....	7 стр.
СЕРИЯ Т1-22-2 (фланец/фланец с механическим редуктором).....	8 стр.
СЕРИЯ Т1-13-1 (сварка/резьба с ручкой).....	9 стр.
СЕРИЯ Т1-33-1 (резьба /резьба с ручкой).....	10 стр.

Редуцированные (стандартнопроходные) шаровые краны СИТАЛ для бесканальной прокладки в ППУ изоляции

СЕРИЯ Т4-11-4 (сварка/сварка под Т-ключ).....	11 стр.
СЕРИЯ Т4-11-5 (сварка/сварка с механическим редуктором).....	12 стр.

Редуцированные (стандартнопроходные) запорно регулирующие шаровые краны СИТАЛ

СЕРИЯ Т5-11-1 (сварка/сварка с ручкой).....	13 стр.
СЕРИЯ Т5-22-1 (фланец/фланец с ручкой).....	14 стр.
Таблица величин KV.....	15 стр.

Поворотные затворы СИТАЛ

Особенности поворотных затворов СИТАЛ.....	16 стр.
СЕРИЯ Т6-11-2 (сварка/сварка с механическим редуктором).....	17 стр.
СЕРИЯ Т6-11-3 (сварка/сварка с электроприводом).....	18 стр.

Полнопроходные шаровые краны СИТАЛ (штампосварные)

СЕРИЯ Т7-11-1 (Сварка/сварка с ручкой).....	19 стр.
СЕРИЯ Т7-11-2 (Сварка/сварка с механическим редуктором).....	20 стр.

Полнопроходные шаровые краны СИТАЛ (ковано-литые) для установки в камерах, павильонах

СЕРИЯ Т8-11-2 (сварка/сварка с механическим редуктором).....	21 стр.
СЕРИЯ Т8-11-3 (сварка/сварка с электроприводом АУМА).....	22 стр.

Полнопроходные шаровые краны СИТАЛ (ковано-литые) для бесканальной прокладки в ППУ изоляции

СЕРИЯ Т9-11-5 (сварка/сварка с механическим редуктором).....	23 стр.
--	---------

Элементы управления для шаровых кранов СИТАЛ серии Т4 и Т9

Т-ключ и Переносной редуктор.....	24 стр.
-----------------------------------	---------

Таблица подбора электро-механических приводов для шаровых кранов СИТАЛ

Электрические приводы АУМА SG для серии Т1.....	25 стр.
Электрические приводы АУМА SA + редуктор ROTORK для серии Т1.....	26 стр.
Электрические приводы АУМА SA + редуктор ROTORK для серии Т6.....	27 стр.
Электрические приводы АУМА SG для серии Т7.....	28 стр.
Электрические приводы АУМА SA + редуктор ROTORK для серии Т8.....	29 стр.

Прочее

Для Заметок.....	30 стр.
------------------	---------

1. Назначение и область применения

- 1.1. Каталог «СИТАЛ» - предназначен для проектирования магистральных тепловых сетей и узлов трубопроводов с запорной арматурой в камерах, павильонах, насосно-перекачивающих, тепловых и электрических станциях, в том числе для трубопроводов бесканальной прокладки в ППУ изоляции с удлинением штока согласно спецификации заказчика.
- 1.2. Каталог разработан производителем шаровой запорной арматуры ЗАО Производственный Комплекс «Термоформ» на основании конструкторской документации шаровых кранов «СИТАЛ», «ТУ 374200-003-61586362-11 Шаровые краны, поворотные затворы стальные запорные и запорно-регулирующие марки «СИТАЛ» тип Т (для теплоснабжения) от Ду10 до Ду1400 мм Ру 4,0 МПа на температуры до 150 (200)°С», а также серии ДТТС-01-11 «Опоры скользящие диэлектрические под полнопроходные шаровые краны серии 8 Ду 150...1200 мм и Ру 4,0 МПа»..

2. Виды и область применения.

- 2.1. Краны шаровые редуцированные штамповарные условным диаметром Ду(DN) от 10мм до 600мм, на условные давления Ру2,5МПа, 4,0МПа, предназначенные для применения в качестве запорных и запорно-регулирующих устройств на трубопроводах, транспортирующих теплоноситель (теплосетевая и другая техническая вода) не агрессивный по отношению к конструкционным материалам изделий.

Серия 1: Краны запорные для установки в камерах и павильонах тепловых сетей, тепловых пунктах, на источниках теплоснабжения, внутренних системах зданий и сооружений.

Серия 4: Краны запорные с удлинённым штоком для установки на тепловых сетях в пенополиуретановой (ППУ) изоляции, а также в сооружениях.

Серия 5: Краны запорно-регулирующие для установки в тепловых пунктах, котельных, внутренних системах зданий и сооружений.

- 2.2. Краны шаровые полнопроходные штамповарные условным диаметром Ду(DN) от 25мм до 250мм, на условные давления Ру(PN) 2,5МПа, 4,0МПа, предназначенные для применения в качестве запорных устройств на трубопроводах, транспортирующих теплоноситель (теплосетевая и другая техническая вода) не агрессивный по отношению к конструкционным материалам изделий.

Серия 7: Краны запорные для установки в камерах и павильонах тепловых сетей, тепловых пунктах, на источниках теплоснабжения, внутренних системах зданий и сооружений, на тепловых сетях в пенополиуретановой (ППУ) изоляции.

- 2.3. Краны шаровые полнопроходные ковано-литые условным диаметром Ду(DN) от 150мм до 1200мм, на условные давления Ру(PN) 4,0МПа, предназначенные для применения в качестве запорных устройств на трубопроводах, транспортирующих теплоноситель (теплосетевая и другая техническая вода) не агрессивный по отношению к конструкционным материалам изделий.

Серия 8: Краны запорные на диэлектрической скользящей опоре для установки в камерах и павильонах тепловых сетей, тепловых пунктах, на источниках теплоснабжения.

Серия 9: Краны запорные с удлинённым штоком для установки на тепловых сетях в пенополиуретановой (ППУ) изоляции, а также в сооружениях.

- 2.4. Затворы поворотные запорные и запорно-регулирующие условным диаметром Ду(DN) от 400мм до 1200мм, на условное давление Ру(PN) 2,5МПа, предназначенные для применения в качестве запорных и запорно-регулирующих устройств на трубопроводах, транспортирующих теплоноситель (теплосетевая и другая техническая вода) не агрессивный по отношению к конструкционным материалам изделий.

Серия 6: Затворы поворотные общего применения для установки в камерах и павильонах тепловых сетей, тепловых пунктах, на источниках теплоснабжения преимущественно в качестве дросселирующих устройств.

3. Обозначение шарового крана СИТАЛ

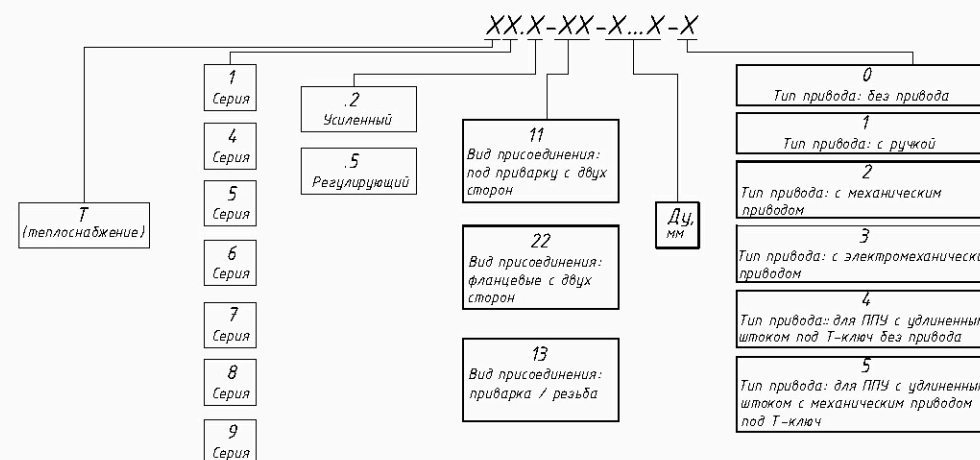

**Корпус:**

P235 GH (09Г2С)

Шар:

AISI 304 (08X18H10)

Шток:

AISI 303 (12X18H9)

Уплотнение штока:

FPM (Витон)

Уплотнение шара:

PTFE (Политетрафторэтилен)

Рукоятка:

DN 10-150 - оцинкованная сталь

Тип присоединения:

Сварка/сварка

Температура:

-40° С...+200° С

Внимание: для обеспечения доступа к механизмам управления запорной арматуры, располагаемой в труднодоступных местах, возможно изготовление шаровых кранов с увеличенной высотой штока. Минимальное увеличение высоты от стандартной составляет 200 мм.

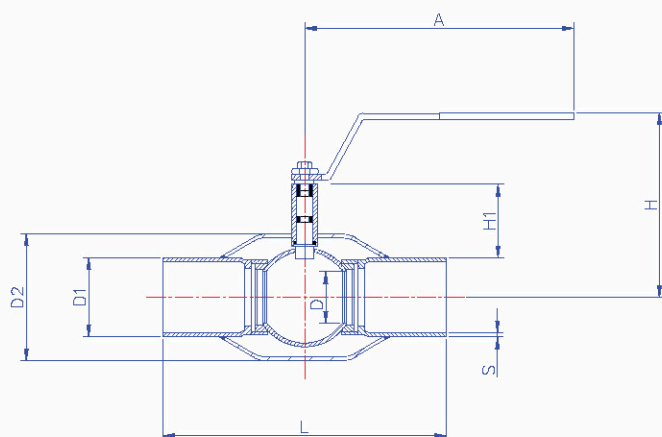

DN	PN	Код	D	D1	D2	S	H	H1	A	L	Kv	Масса, кг
10	40	T1-11-010-1	10	17	33,7	2	100	23	120	230	8	0,5
15	40	T1-11-015-1	10	21,3	33,7	2	100	26	140	230	8	0,5
20	40	T1-11-020-1	15	26,9	42,4	2,3	105	27	140	230	14	0,7
25	40	T1-11-025-1	20	33,7	48,3	2,6	105	40	150	230	25	1
32	40	T1-11-032-1	25	42,4	60,3	2,6	108	42	150	260	41	1,4
40	40	T1-11-040-1	32	48,3	76,1	2,6	125	62	190	260	65	1,9
50	40	T1-11-050-1	40	60,3	88,9	2,9	130	66	190	300	103	2,7
65	25	T1-11-065-1	50	76,1	114,3	2,9	180	78	280	300	180	4,2
80	25	T1-11-080-1	65	88,9	139,7	3,2	190	86	280	300	290	5,5
100	25	T1-11-100-1	80	114,7	168,3	3,6	220	105	280	325	470	8,3
125	25	T1-11-125-1	100	139,7	177,8	4	255	110	420	325	830	13,3
150	25	T1-11-150-1	125	168,3	219,1	4,5	265	112	600	350	1150	18,5

Вариант исполнения:

Возможна комплектация электроприводом **AUMA** (см стр. 25) и блоком управления для электропривода **AUMA MATIC AM 01.1**. Блок имеет встроенную кнопочную станцию, силовую часть с магнитными пускателями и световую индикацию положения шара.

**Корпус:**

P235 GH (09Г2С)

Шар:

AISI 304 (08Х18Н10)

Шток:

AISI 303 (12Х18Н9)

Уплотнение штока:

FPM (Витон)

Уплотнение шара:

PTFE (Политетрафторэтилен)

Привод:

DN 100-600 - механический редуктор с червячной передачей ProGear

Тип присоединения:

Сварка/сварка

Температура:

-40° С...+200° С

Внимание: для обеспечения доступа к механизмам управления запорной арматуры, располагаемой в труднодоступных местах, возможно изготовление шаровых кранов с увеличенной высотой штока. Минимальное увеличение высоты от стандартной составляет 250 мм.

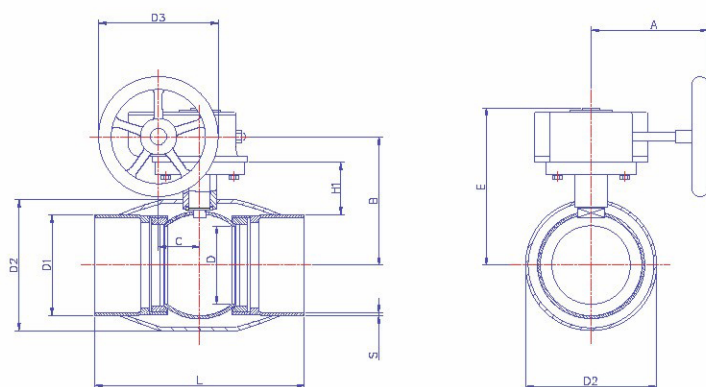

DN	PN	Код	D	D1	D2	D3	S	H1	A	L	B	C	E	Топ - фланец	Kv	Масса, кг
100	25	T1-11-100-2	80	114,7	168,3	125	3,6	111	178	325	199	53	240	F07	470	10,3
125	25	T1-11-125-2	100	139,7	177,8	200	4	111	217	325	212	53	253	F10	830	17,4
150	25	T1-11-150-2	125	168,3	219,1	200	4,5	119	217	350	232	53	273	F10	1150	22
200	25	T1-11-200-2	150	219	273	250	4,5	92	268	400	244	69	292	F12	1750	44
250	25	T1-11-250-2	200	273	355,6	300	5	108	301	530	295	97	345	F14	3200	87
300	25	T1-11-300-2	250	325	457	600	5,6	131	424	550	348	138	422	F16	4600	142
400	25	T1-11-400-2	340	426	610	500	7	232	444	762	500	138	573	F25	13300	293
500	25	T1-11-500-2	390	530	660	500	7	248	475	914	577	180	648	F30	18700	484
600	25	T1-11-600-2	489	630	813	500	11	265	475	1065	644	180	715	F30	45000	1050

Вариант исполнения:

Возможна комплектация электроприводом AUMA (см стр. 26) и блоком управления для электропривода AUMA MATIC AM 01.1. Блок имеет встроенную кнопочную станцию, силовую часть с магнитными пускателями и световую индикацию положения шара.

**Корпус:**

P235 GH (09Г2С)

Шар:

AISI 304 (08Х18Н10)

Шток:

AISI 303 (12Х18Н9)

Уплотнение штока:

FPM (Витон)

Уплотнение шара:

PTFE (Политетрафторэтилен)

Рукоятка:

DN 15-150 - оцинкованная сталь

Тип присоединения:

Сварка/сварка

Температура:

-40° С...+200° С

Внимание: для обеспечения доступа к механизмам управления запорной арматуры, располагаемой в труднодоступных местах, возможно изготовление шаровых кранов с увеличенной высотой штока. Минимальное увеличение высоты от стандартной составляет 200 мм.

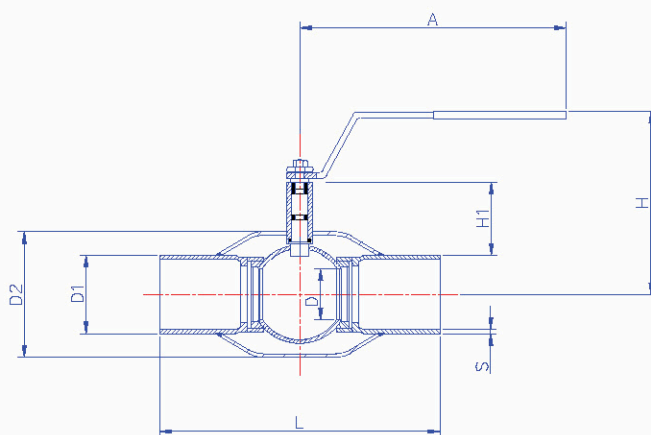

DN	PN	Код	D	D1	D2	S	H	H1	A	L	Kv	Масса, кг
15	40	T1.2-11-015-1	10	18	33,7	3,2	100	23	140	230	8	0,6
20	40	T1.2-11-020-1	15	25	42,4	4	105	24	140	230	14	0,8
25	40	T1.2-11-025-1	20	32	48,3	4	105	40	150	230	25	1,1
32	40	T1.2-11-032-1	25	38	60,3	4	105	39	150	260	41	1,5
40	40	T1.2-11-040-1	32	45	76,1	5	125	59	190	260	65	2,6
50	40	T1.2-11-050-1	40	57	88,9	5	135	59	190	300	103	3,4
65	25	T1.2-11-065-1	50	76	114,3	5	180	71	280	300	180	4,9
80	25	T1.2-11-080-1	65	89	139,7	5	190	77	280	300	290	6,2
100	25	T1.2-11-100-1	80	108	168,3	6,3	230	97	280	325	470	9
125	25	T1.2-11-125-1	100	133	177,8	6,3	245	96	420	325	830	13,4
150	25	T1.2-11-150-1	125	159	219,1	6,3	280	103	600	350	1150	18,7

Вариант исполнения:

Возможна комплектация электроприводом **AUMA** (см стр. 25) и блоком управления для электропривода **AUMA MATIC AM 01.1**. Блок имеет встроенную кнопочную станцию, силовую часть с магнитными пускателями и световую индикацию положения шара.



Корпус:

P235 GH (09Г2С)

Шар:

AISI 304 (08Х18Н10)

Шток:

AISI 303 (12Х18Н9)

Уплотнение штока:

FPM (Витон)

Уплотнение шара:

PTFE (Политетрафторэтилен)

Привод:

DN 100-250 - механический редуктор с червячной передачей **ProGear**

Тип присоединения:

Сварка/сварка

Температура:

-40° С...+200° С

Внимание: для обеспечения доступа к механизмам управления запорной арматуры, располагаемой в труднодоступных местах, возможно изготовление шаровых кранов с увеличенной высотой штока. Минимальное увеличение высоты от стандартной составляет 250 мм.

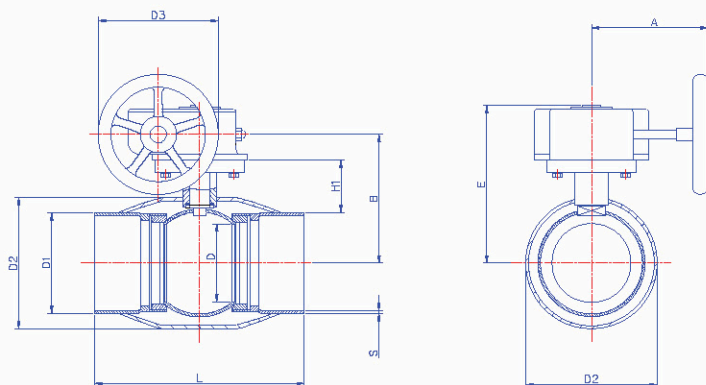

DN	PN	Код	D	D1	D2	D3	S1	H	H1	A	L	B	Топ - фланец	Kv	Масса, кг
100	25	T1.2-11-100-2	80	108	168,3	125	6,3	240	97	178	325	199	F07	470	11
125	25	T1.2-11-125-2	100	133	177,8	200	6,3	253	96	223	325	212	F10	830	17,9
150	25	T1.2-11-150-2	125	159	219,1	200	6,3	273	103	223	350	232	F10	1150	22,3
200	25	T1.2-11-200-2	150	219	273	250	7,1	292	92	268	400	244	F12	1750	44,8
250	25	T1.2-11-250-2	200	273	355,6	300	8,8	292	108	299	530	295	F14	1750	89

Вариант исполнения:

Возможна комплектация электроприводом **AUMA** (см стр. 25) и блоком управления для электропривода **AUMA MATIC AM 01.1**. Блок имеет встроенную кнопочную станцию, силовую часть с магнитными пускателями и световую индикацию положения шара.

**Корпус:**

P235 GH (09Г2С)

Шар:

AISI 304 (08X18H10)

Шток:

AISI 303 (12X18H9)

Уплотнение штока:

FPM (Витон)

Уплотнение шара:

PTFE (Политетрафторэтилен)

Рукоятка:

DN 15-150 - оцинкованная сталь

Тип присоединения:

фланец/фланец (в соответствии с ГОСТ)

Температура:

-40° С...+200° С

Внимание: использование шарового крана как балансировочный **ЗАПРЕЩЕНО**.

DN	PN	Код	D	D1	D2	D3	H	H1	A	L	Кол-во отверстий	Kv	Масса, кг
15	40	T1-22-015-1	10	95	65	14	100	26	140	130	4	8	1,8
20	40	T1-22-020-1	15	105	75	14	100	27	140	150	4	14	2,4
25	40	T1-22-025-1	20	115	85	14	105	40	150	160	4	25	2,9
32	40	T1-22-032-1	25	135	100	18	108	42	150	180	4	41	4,7
40	40	T1-22-040-1	32	145	110	18	125	62	190	200	4	65	5,4
50	40	T1-22-050-1	40	160	125	18	130	66	190	230	4	103	7,2
65	25	T1-22-065-1	50	180	145	18	180	78	280	270	8	180	11
80	25	T1-22-080-1	65	195	160	18	190	86	280	280	8	290	13,7
100	25	T1-22-100-1	80	230	190	22	220	105	280	300	8	470	20,6
125	25	T1-22-125-1	100	270	220	26	245	110	420	325	8	830	28,4
150	25	T1-22-150-1	125	300	250	26	265	112	600	350	8	1150	40,2

Вариант исполнения:

Возможна комплектация электроприводом **AUMA** (см стр. 25) и блоком управления для электропривода **AUMA MATIC AM 01.1**. Блок имеет встроенную кнопочную станцию, силовую часть с магнитными пускателями и световую индикацию положения шара.

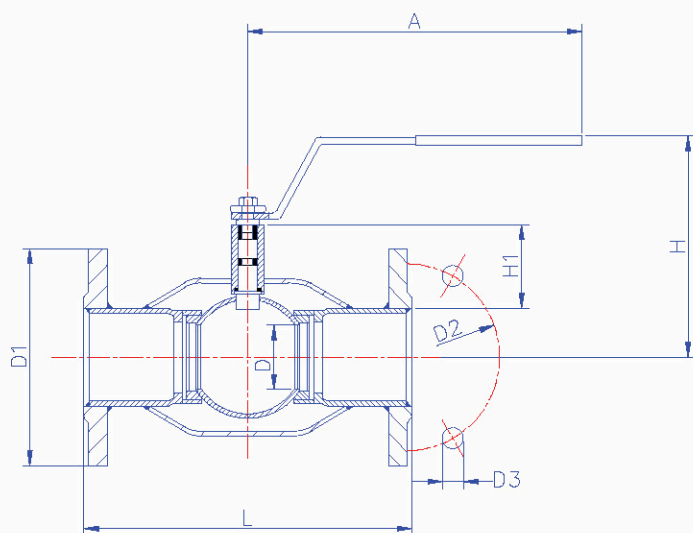

**Корпус:**

P235 GH (09Г2С)

Шар:

AISI 304 (08Х18Н10)

Шток:

AISI 303 (12Х18Н9)

Уплотнение штока:

FPM (Витон)

Уплотнение шара:

PTFE (Политетрафторэтилен)

Привод:DN 100-600 - механический редуктор с червячной передачей **ProGear****Тип присоединения:**

фланец/фланец (в соответствии с ГОСТ)

Температура:

-40° С...+200° С

Внимание: использование шарового крана как балансировочный **ЗАПРЕЩЕНО**.

DN	PN	Код	D	D1	D2	D3	D4	H	H1	L	A	B	C	Кол-во отверстий	Топ-фланец	Kv	Масса, кг
100	25	T1-22-100-2	80	230	190	22	125	240	97	300	178	199	53	8	F07	470	23,2
125	25	T1-22-125-2	100	270	220	26	200	253	96	325	217	212	53	8	F10	830	31,2
150	25	T1-22-150-2	125	300	250	26	200	273	103	350	217	232	53	8	F10	1150	43
200	25	T1-22-200-2	150	360	310	26	250	293	92	420	268	244	69	12	F12	1750	78,4
250	25	T1-22-250-2	200	425	370	30	300	345	108	560	301	294	97	12	F14	3200	135,2
300	25	T1-22-300-2	250	485	430	30	600	422	133	564	424	349	138	16	F16	4600	192,4
400	25	T1-22-400-2	340	610	550	36	500	573	242	1088	444	500	138	16	F25	13300	514
500	25	T1-22-500-2	390	730	660	36	500	648	259	1228	475	577	180	20	F30	18700	790
600	25	T1-22-600-2	489	840	770	39	500	715	274	1300	475	644	180	20	F30	32000	1745

Вариант исполнения:

Возможна комплектация электроприводом **AUMA** (см стр. 26) и блоком управления для электропривода **AUMA MATIC AM 01.1**. Блок имеет встроенную кнопочную станцию, силовую часть с магнитными пускателями и световую индикацию положения шара.

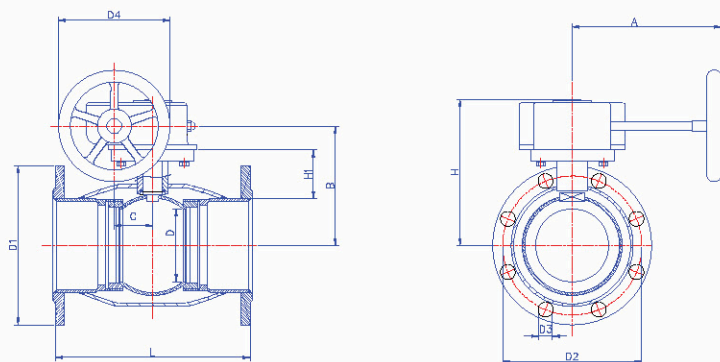

**Корпус:**

P235 GH (09Г2С)

Шар:

AISI 304 (08Х18Н10)

Шток:

AISI 303 (12Х18Н9)

Уплотнение штока:

FPM (Витон)

Уплотнение шара:

PTFE (Политетрафторэтилен)

Рукоятка:

DN 10-50 - оцинкованная сталь

Тип присоединения:

Сварка/резьба

Температура:

-40° С...+200° С

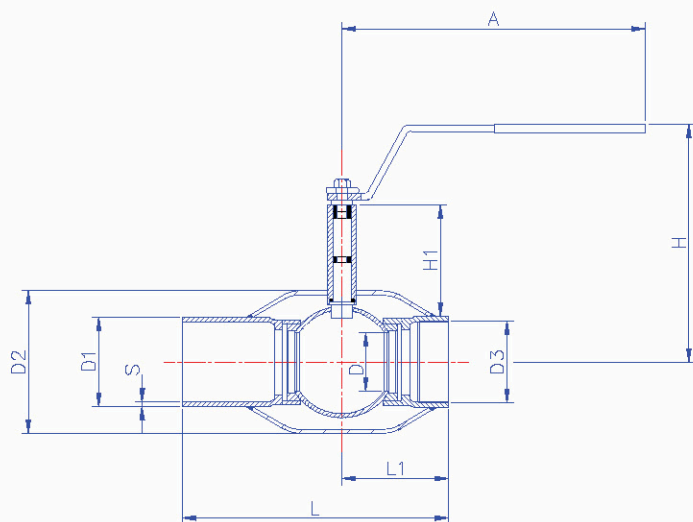

- Внимание:
1. Предназначен для дренирования воздуха с трубопровода.
 2. Во избежание травматизма приводить в действие шаровой кран с закрученной заглушкой **ЗАПРЕЩЕНО**.
 3. По окончании дренирования заглушку установить на место.

DN	PN	Код	D	D1	D2	D3	S	H	H1	A	L	L1	Kv	Масса, кг
10	40	T1-13-010-1	10	17,2	33,7	R 3/8	2	100	23	140	335	37	8	0,5
15	40	T1-13-015-1	10	21,3	33,7	R 1/2	2	100	23	140	335	37	8	0,6
20	40	T1-13-020-1	15	26,9	42,4	R 3/4	2,3	105	24	140	340	40	14	0,8
25	40	T1-13-025-1	20	33,7	48,3	R1	2,6	105	40	150	350	45	25	1,1
32	40	T1-13-032-1	25	42,4	60,3	R1 1/4	2,6	105	39	150	365	53	41	1,7
40	40	T1-13-040-1	32	48,3	76,1	R1 1/2	2,6	125	59	190	380	60	65	2,2
50	40	T1-13-050-1	40	60,3	88,9	R2	2,9	135	59	190	405	72	103	3,5



Корпус:

P235 GH (09Г2С)

Шар:

AISI 304 (08Х18Н10)

Шток:

AISI 303 (12Х18Н9)

Уплотнение штока:

FPM (Витон)

Уплотнение шара:

PTFE (Политетрафторэтилен)

Рукоятка:

DN 10-50 - оцинкованная сталь

Тип присоединения:

Резьба/резьба

Температура:

-40° С...+200° С

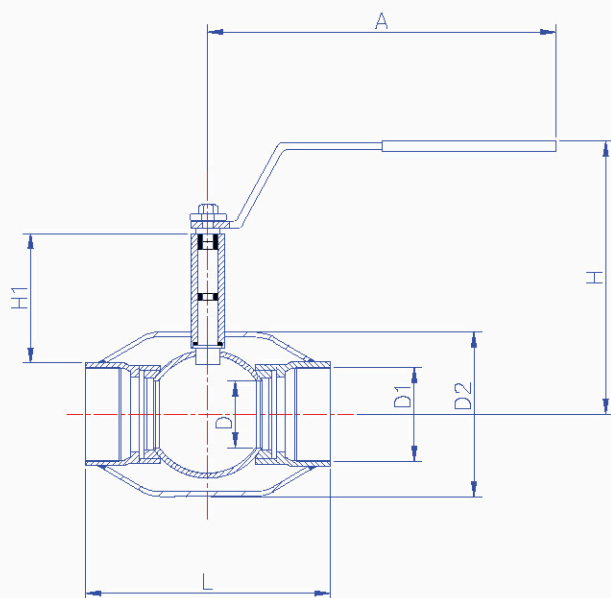

DN	PN	Код	D	D1	D2	H	H1	A	L	Kv	Масса, кг
10	40	T1-33-010-1	10	R 3/8	33,7	100	22	140	75	8	0,4
15	40	T1-33-015-1	10	R 1/2	33,7	100	21	140	75	8	0,4
20	40	T1-33-020-1	15	R 3/4	42,4	100	21	140	80	14	0,5
25	40	T1-33-025-1	20	R1	48,3	105	37	150	90	25	0,8
32	40	T1-33-032-1	25	R1 1/4	60,3	110	35	150	105	41	1,1
40	40	T1-33-040-1	32	R1 1/2	76,1	120	55	190	120	65	1,8
50	40	T1-33-050-1	40	R2	88,9	130	54	190	145	103	2,3

Вариант исполнения:

Возможна комплектация электроприводом **AUMA SG** и блоком управления для электропривода **AUMA MATIC AM 01.1**. Блок имеет встроенную кнопочную станцию, силовую часть с магнитными пускателями и световую индикацию положения шара.

**Корпус:**

P235 GH (09Г2С)

Шар:

AISI 304 (08Х18Н10)

Шток:

AISI 303 (12Х18Н9)

Уплотнение штока:

FPM (Витон)

Уплотнение шара:

PTFE (Политетрафторэтилен)

Управление:

DN 25-150 - Т-ключ

Тип присоединения:

Сварка/сварка

Температура:

-40° С...+200° С

Внимание: 1. Нст - стандартная (минимальная) высота от продольной оси шарового крана до верха шестигранника под Т - ключ. Требуемая высота указывается в наименовании (заказе) шарового крана.
2. Строительная длина изолированного изделия принимается по каталогу производителя ППУ изоляции.

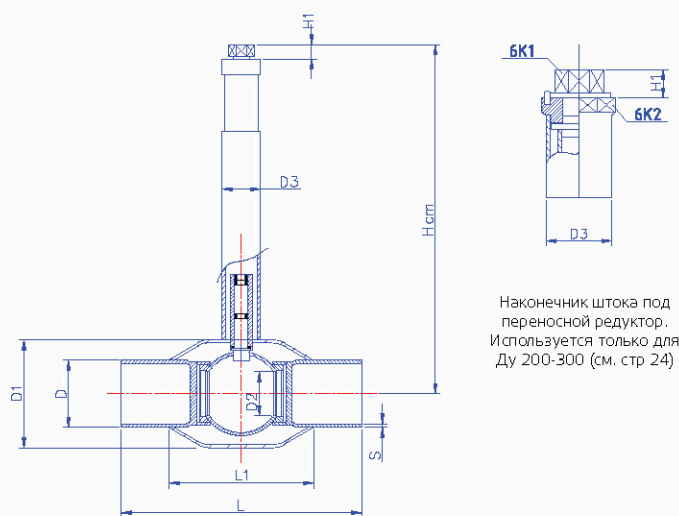

DN	PN	Код	D	D1	D2	D3	S	L	L1	Hст	H1	6K1	6K2	Kv	Масса, кг
25	40	T4-11-025-4	33,7	48,3	20	40	2,6	230	85	392	18	32	-	25	2,5
32	40	T4-11-032-4	42,4	60,3	25	40	2,6	260	100	398	18	32	-	41	2,9
40	40	T4-11-040-4	48,3	76,1	32	48	2,6	260	120	406	18	32	-	65	3,4
50	40	T4-11-050-4	60,3	88,9	40	48	2,9	300	140	412	18	32	-	103	4,8
65	25	T4-11-065-4	76,1	114,3	50	48	2,9	300	160	425	18	32	-	180	6,4
80	25	T4-11-080-4	88,9	139,7	65	57	3,2	300	180	438	18	32	-	290	7,7
100	25	T4-11-100-4	114,3	168,3	80	57	3,6	325	210	452	18	32	-	470	10,5
125	25	T4-11-125-4	139,7	177,8	100	76	4,0	325	240	457	18	32	-	830	15,3
150	25	T4-11-150-4	168,3	219,1	125	76	4,5	350	270	478	18	32	-	1150	20,7
200	25	T4-11-200-4	219,1	273	150	89	4,5	400	322	505	24	50	90	1750	46,3
250	25	T4-11-250-4	273	335,6	200	89	5,0	530	396	536	24	50	90	3200	84
300	25	T4-11-300-4	323	457	250	89	5,6	550	456	597	24	50	90	4600	120

Вариант исполнения:

При необходимости поставки с высотой шарового крана менее **Hст** обратиться к производителю



Корпус:

P235 GH (09Г2С)

Шар:

AISI 304 (08Х18Н10)

Шток:

AISI 303 (12Х18Н9)

Уплотнение штока:

FPM (Витон)

Уплотнение шара:

PTFE (Политетрафторэтилен)

Привод:

DN 200-600 - механический редуктор с червячной передачей **ProGear** под Т-ключ

Тип присоединения:

Сварка/сварка

Температура:

-40° С...+200° С

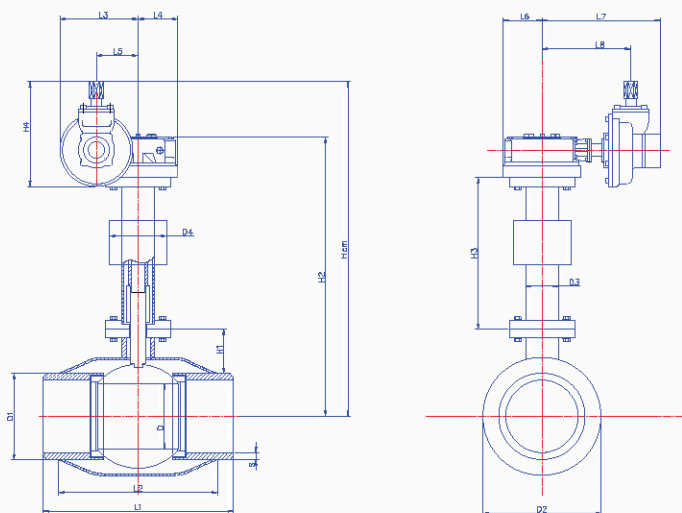

Внимание: 1. Нст - стандартная (минимальная) высота от продольной оси шарового крана до верха шестигранника под Т - ключ. Требуемая высота указывается в наименовании (заказе) шарового крана.
2. Строительная длина изолированного изделия принимается по каталогу производителя ППУ изоляции.

DN	PN	Код	D	D1	D2	D3	D4	S	Нст	H1	H2	H3	H4	L1	L2	L3	L4	L5	L6	L7	L8	Топ - фланец	Kv	Масса, кг
200	25	T4-11-200-5	150	219	273	76	159	4,5	715	92	571,5	270	242	400	322	180,5	91,5	96,5	90	273	205	F12	1750	72
250	25	T4-11-250-5	200	273	355,6	83	159	5	746	108	604,5	260	242	530	396	180,5	91,5	96,5	90	273	205	F14	3200	115
300	25	T4-11-300-5	250	325	457	108	219	5,6	811	131	711,5	290	242	550	456	220	140	137,5	141	303	235	F16	4600	210
400	25	T4-11-400-5	340	426	610	159	273	7	1054,5	232	923	350	242	762	540	264	156	180	188	334	266	F25	13300	562
500	25	T4-11-500-5	390	530	660	219	325	7	1153	248	1049	350	242	914	740	265	215	253	255	550	495	F30	18700	850
600	25	T4-11-600-5	489	630	813	219	325	11	1220	265	1116	350	242	1065	765	265	215	253	255	550	495	F30	45000	1570

Вариант исполнения:

При необходимости поставки с высотой шарового крана менее **Нст** обратиться к производителю

**Корпус:**

P235 GH (09Г2С)

Шар:

AISI 304 (08X18H10)

Шток:

AISI 303 (12X18H9)

Уплотнение штока:

FPM (Витон)

Уплотнение шара:

PTFE (Политетрафторэтилен)

Управление:DN 15-150 - рукоятка, оцинкованная сталь
DN 200-300 - механический редуктор
с червячной передачей ProGear**Тип присоединения:**

Сварка/сварка

Температура:

-40° С...+200° С

Внимание: Профилированное проходное сечение обеспечивает равномерное изменение гидравлической характеристики крана по мере открытия. Таблицу величин Kv для редуцированных шаровых кранов серии T5 см. на стр. 15

DN	PN	Код	D1	S	H	H1	A	L	Масса, кг
15	40	T5-11-015-1	21,3	2,3	104	21	140	230	0,9
20	40	T5-11-020-1	26,9	2,3	105	21	140	230	0,9
25	40	T5-11-025-1	33,7	2,6	105	36	150	230	1,2
32	40	T5-11-032-1	42,4	2,6	108	37	150	260	1,5
40	40	T5-11-040-1	48,3	2,6	129	56	190	260	2,4
50	40	T5-11-050-1	60,3	2,9	135	56	190	300	3,1
65	25	T5-11-065-1	76,1	2,9	180	72	280	300	4,7
80	25	T5-11-080-1	88,9	3,2	195	78	280	300	5,9
100	25	T5-11-100-1	114,3	3,6	230	99	280	325	9
125	25	T5-11-125-1	139,7	4,0	248	100	420	325	13,5
150	25	T5-11-150-1	168,3	4,5	283	106	600	350	18,8
200	25	T5-11-200-1	219,1	4,5	-	72	-	400	45
250	25	T5-11-250-1	273,0	5,0	-	88	-	530	89
300	25	T5-11-300-1	323,9	6,0	-	113	-	550	140

Вариант исполнения:

Возможна комплектация электроприводом **AUMA SAR** и блоком управления для электропривода **AUMA MATIC AM 01.1**. Блок имеет встроенную кнопочную станцию, силовую часть с магнитными пускателями и световую индикацию положения шара.

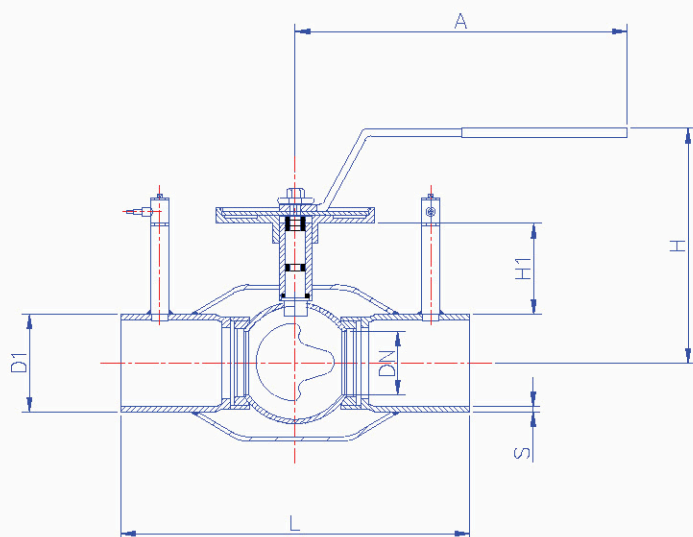

Редуцированный (стандартнопроходный) запорно-регулирующий шаровой кран для установки в камерах, павильонах и тепловых пунктах.

**Корпус:**

P235 GH (09Г2С)

Шар:

AISI 304 (08X18H10)

Шток:

AISI 303 (12X18H9)

Уплотнение штока:

FPM (Витон)

Уплотнение шара:

PTFE (Политетрафторэтилен)

Управление:

DN 15-150 - рукоятка, оцинкованная сталь
 DN 200-300 - механический редуктор
 с червячной передачей **ProGear**

Тип присоединения:

Фланец/фланец (в соответствии с ГОСТ)

Температура:

-40° С...+200° С

Внимание: Профилированное проходное сечение обеспечивает равномерное изменение гидравлической характеристики крана по мере открытия. Таблицу величин Kv для редуцированных шаровых кранов серии T5 см. на стр. 15

DN	PN	Код	D1	D2	D3	H	H1	A	L	Кол-во отверстий	Масса, кг
15	40	T5-22-015-1	95	65	14	100	18	140	250	4	2,2
20	40	T5-22-020-1	105	75	14	100	18	140	250	4	2,6
25	40	T5-22-025-1	115	85	14	105	37	150	250	4	3,2
32	40	T5-22-032-1	140	100	18	105	36	150	280	4	4,9
40	40	T5-22-040-1	150	110	18	125	56	190	280	4	6,2
50	40	T5-22-050-1	165	125	18	130	56	190	320	4	8
65	25	T5-22-065-1	185	145	18	180	72	280	320	8	10,2
80	25	T5-22-080-1	200	160	18	190	78	280	320	8	12
100	25	T5-22-100-1	220	180	18	220	95	280	350	8	16,8
125	25	T5-22-125-1	250	210	18	245	98	420	350	8	24
150	25	T5-22-150-1	285	240	22	265	104	600	370	8	32,8
200	25	T5-22-200-1	340	295	22	-	74	-	425	12	60
250	25	T5-22-250-1	405	355	26	-	90	-	550	12	114
300	25	T5-22-300-1	460	410	26	-	115	-	580	16	168

Вариант исполнения:

Возможна комплектация электроприводом **AUMA SAR** и блоком управления для электропривода **AUMA MATIC AM 01.1**. Блок имеет встроенную кнопочную станцию, силовую часть с магнитными пускателями и световую индикацию положения шара.

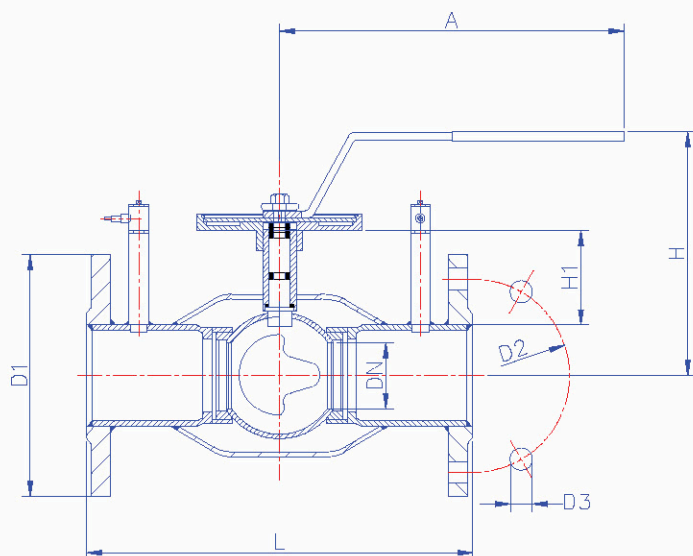

Редуцированный (стандартнопроходный) запорно-регулирующий шаровой кран для установки в камерах, павильонах и тепловых пунктах.

Величины Kv (м3/ч) для редуцированных (стандартнопроходных) запорно-регулирующих шаровых кранов «СИТАЛ» серии Т5

Установочное значение	DN 15/20	DN 25	DN 32	DN 40	DN 50	DN 65	DN 80	DN 100	DN 125	DN 150	DN 200	DN 250	DN 300	Установочное значение
1,0	-	-	0,39	0,60	1,26	2,52	3,42	6,48	6,48	13,68	19,7	35,0	54,5	1,0
1,5	-	0,35	0,57	1,01	1,80	3,64	5,37	9,47	13,32	20,16	20,2	51,2	80,0	1,5
2,0	0,14	0,49	0,83	1,48	2,70	4,75	7,31	12,46	18,00	26,64	38,4	66,5	105,0	2,0
2,5	0,28	0,99	1,08	2,02	3,55	6,34	10,23	16,28	24,30	35,46	51,1	90,0	142,0	2,5
3,0	0,42	1,36	1,44	2,70	4,39	7,92	13,14	20,09	30,60	44,28	63,8	110,0	176,0	3,0
3,5	0,61	1,66	1,80	3,24	5,61	9,78	16,11	24,45	37,80	55,08	79,3	140,0	220,0	3,5
4,0	0,80	2,00	2,30	3,96	6,84	11,63	19,08	28,84	45,00	65,88	95,0	165,0	260,0	4,0
4,5	1,02	2,40	2,74	4,86	8,34	14,15	23,31	35,82	55,26	84,06	121,0	215,0	336,0	4,5
5,0	1,24	3,00	3,42	5,98	9,83	16,67	27,54	42,84	65,52	102,24	147,0	260,0	408,0	5,0
5,5	1,64	3,50	4,21	7,18	11,94	20,94	33,21	51,84	81,72	127,08	183,0	325,0	510,0	5,5
6,0	2,04	4,50	5,11	8,57	14,04	25,20	38,88	60,84	97,92	151,92	219,0	380,0	600,0	6,0
6,5	2,64	5,10	5,97	10,15	16,92	29,52	46,26	75,42	121,86	196,56	282,0	500,0	785,0	6,5
7,0	3,24	6,70	7,27	12,31	19,80	33,84	53,64	90,00	145,80	241,20	325,0	576,0	950,0	7,0
7,5	3,84	7,30	8,64	14,40	23,40	39,78	64,62	113,40	177,30	289,80	417,0	740,0	1156,0	7,5
8,0	4,45	9,30	10,08	17,64	27,00	45,72	75,60	136,80	208,80	338,40	486,0	866,0	1353,0	8,0
8,5	5,04	10,00	11,52	20,88	30,60	53,46	91,80	169,20	251,30	399,80	576,0	1020,0	1594,0	8,5
9,0	5,83	12,56	13,14	22,57	34,20	61,20	108,00	216,00	293,80	460,80	660,0	1170,0	1840,0	9,0

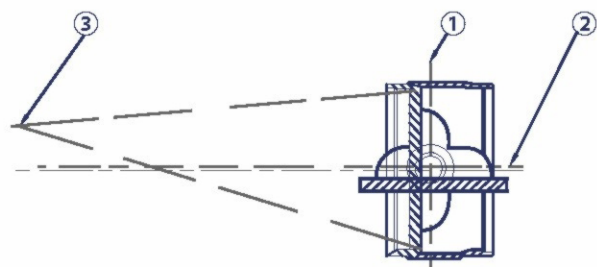
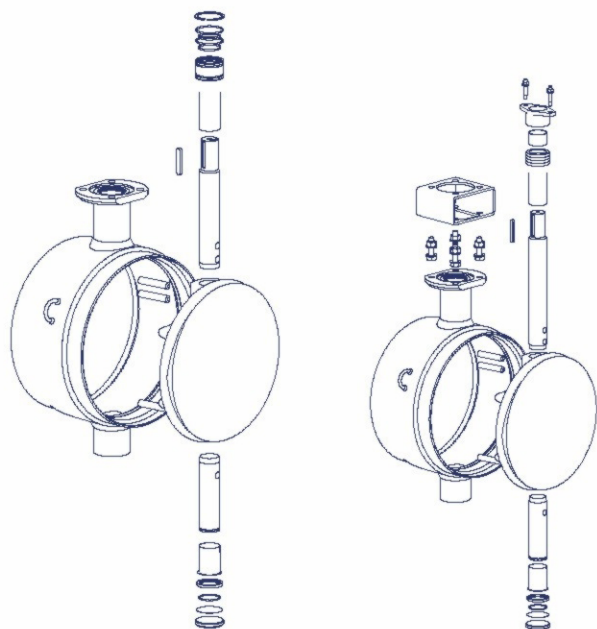

Трехкратное смещение осей уплотнения и диска затвора равномерно распределяет усилия и деформацию уплотнения на всех стадиях закрытия

Основные преимущества поворотных затворов «СИТАЛ»:

- Полный проход
- Особая конструкция диска для предотвращения турбулентности и кавитации
- Облегченный корпус
- Возможность регулирования потока (по специальному заказу), серия Т6.5
- Двустороннее направление потока, класс герметичности А/А
- Максимальное давление PN25, максимальный перепад давления PN25
- Трехэксцентриковая конструкция
- Рабочая температура -40°С ... +200°С (по специальному заказу до +250°С)
- Присоединения – сварка/сварка, фланец/фланец (в соответствии с ГОСТ)
- Комплектация:
 1. механический редуктор с червячной передачей
 2. механический редуктор с червячной передачей в комплекте с электроприводом

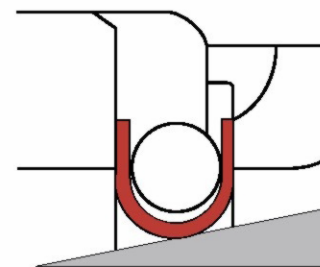

Подвижная конструкция уплотнения, защитное покрытие и специальный материал обеспечивают его надежную работу.

**Корпус:**

P235 GH (09Г2С)

Диск:

AISI 316 (03X17H14M2)

Уплотнение диска:

Нержавеющая сталь

Шток:

AISI 303 (12X18H9)

Привод:Механический редуктор
с червячной передачей ProGear**Подшипник:**

PTFE + AISI 316 (03X17H14M2)

Тип присоединения:

Сварка/сварка

Температура:

-40° С...+200° С

- Внимание:
1. Монтаж поворотного затвора в трубопровод должен производиться так, чтобы ось штока затвора располагалась горизонтально, либо с отклонением от горизонта $\pm 45^\circ$
 2. Во избежание травматизма демонтаж приводных механизмов с поворотных затворов при рабочем трубопроводе **ЗАПРЕЩЕН**.

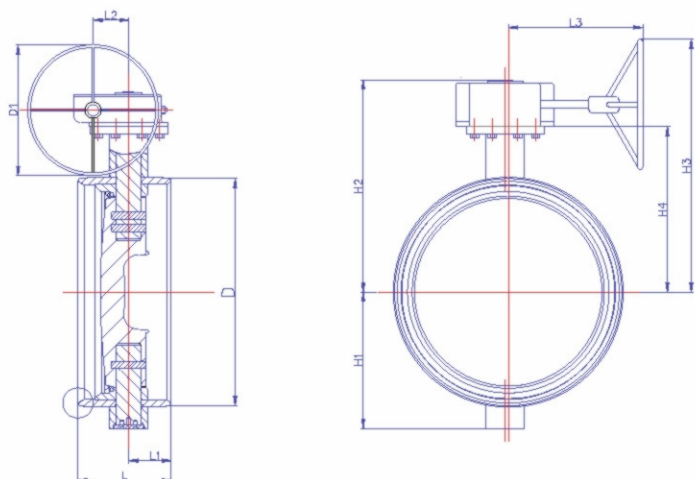

DN	PN	Код	L	L1	L2	L3	H1	H2	H3	H4	D	D1	S	Топ- фланец	Kv	Вес, кг
400	25	T6-11-400-2	310	156,5	130	387	285	492	672	346,5	426	500	8,0	F14	9800	126
500	25	T6-11-500-2	350	152,9	211	440	360	553	683	408,0	530	400	9,0	F16	15600	205
600	25	T6-11-600-2	390	183,9	211	450	440	600	780	450,0	630	500	11,0	F25	22700	320
700	25	T6-11-700-2	430	207,5	357	567	495	653	783	500,5	720	400	12,0	F25	31300	500
800	25	T6-11-800-2	470	226,0	357	567	581	741	871	573,0	820	400	12,0	F30	40700	740
900	25	T6-11-900-2	410	221,0	431	591	631	841	948	623,0	920	400	14,0	F35	46100	1040
1000	25	T6-11-1000-2	440	224,0	431	591	678	907	1014	689,0	1020	400	15,0	F35	56900	1280
1200	25	T6-11-1200-2	500	227,5	250	600	730	1154	1225	848,0	1220	400	15,0	F35	65000	1870

Вариант исполнения:

1. Возможна поставка поворотных затворов серии Т6 во фланцевом исполнении (в соответствии с ГОСТ)
2. Возможна комплектация механическим редуктором с червячной передачей Rotork
3. Возможна поставка регулирующих поворотных затворов серии Т6.5

**Корпус:**

P235 GH (09Г2С)

Диск:

AISI 316 (03X17H14M2)

Уплотнение диска:

Нержавеющая сталь

Шток:

AISI 303 (12X18H9)

Привод:Механический редуктор с червячной передачей **Auma GS** в комплекте с электроприводом **Auma SA****Подшипник:**

PTFE + AISI 316 (03X17H14M2)

Тип присоединения:

Сварка/сварка

Температура:

-40° С...+200° С

- Внимание:
1. Монтаж поворотного затвора в трубопровод должен производиться так, чтобы ось штока затвора располагалась горизонтально, либо с отклонением от горизонта $\pm 45^\circ$
 2. Во избежание травматизма демонтаж приводных механизмов с поворотных затворов при рабочем трубопроводе **ЗАПРЕЩЕН**.

DN	PN	Код	L	L1	L2	H1	H2	H3	H4	D	S	Мощность эл.привода, кВт	Топ - фланец	Kv	Вес, кг
400	25	T6-11-400-3	310	156,5	470	285	500,5	658,5	346,5	426	8,0	0,2	F14	9800	174
500	25	T6-11-500-3	350	152,9	554	360	571,0	786,0	408,0	530	9,0	0,4	F16	15600	269
600	25	T6-11-600-3	390	183,9	565	440	626,0	763,0	450,0	630	11,0	0,2	F25	22700	415
700	25	T6-11-700-3	430	207,5	565	495	676,5	823,5	500,5	720	12,0	0,4	F25	31300	579
800	25	T6-11-800-3	470	226,0	630	581	784,0	911,0	573,0	820	12,0	0,4	F30	40700	876
900	25	T6-11-900-3	410	221,0	630	631	834,0	961,0	623,0	920	14,0	0,4	F35	46100	1179
1000	25	T6-11-1000-3	440	224,0	690	678	965,0	1067,0	689,0	1020	15,0	0,4	F35	56900	1563
1200	25	T6-11-1200-3	500	227,5	716	730	1124,0	1264,0	848,0	1220	15,0	1,4	F35	65000	2197

Вариант исполнения:

1. Возможна поставка поворотных затворов серии Т6 во фланцевом исполнении (в соответствии с ГОСТ)
2. Возможна комплектация механическим редуктором с червячной передачей **Rotork** с электроприводом **AUMA** (см стр. 27)
3. Возможна комплектация блоком управления для электропривода **AUMA MATIC AM 01.1**. Блок имеет встроенную кнопочную станцию, силовую часть с магнитными пускателями и световую индикацию положения шара.
3. Возможна поставка регулирующих поворотных затворов серии Т6.5

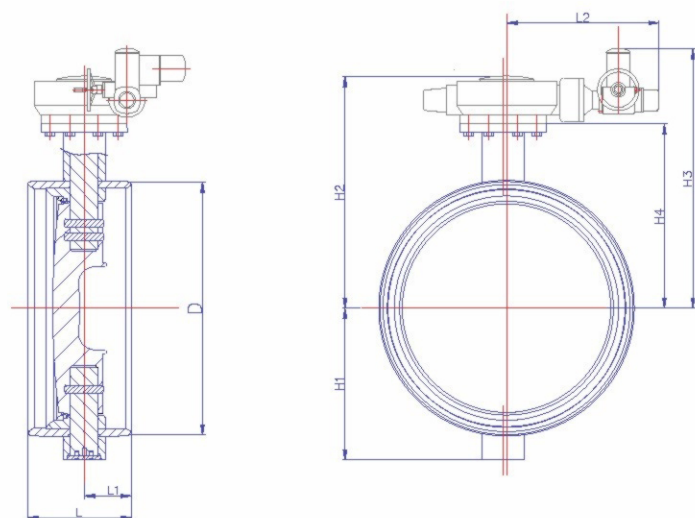

**Корпус:**

P235 GH (09Г2С)

Шар:

AISI 304 (08Х18Н10)

Шток:

AISI 303 (12Х18Н9)

Уплотнение штока:

FPM (Витон)

Уплотнение шара:

PTFE (Политетрафторэтилен)

Рукоятка:

DN 15 -125 - оцинкованная сталь

Тип присоединения:

Сварка/сварка

Температура:

-40° С...+200° С

Внимание: для обеспечения доступа к механизмам управления запорной арматуры, располагаемой в труднодоступных местах, возможно изготовление шаровых кранов с увеличенной высотой штока. Минимальное увеличение высоты от стандартной составляет 200 мм.

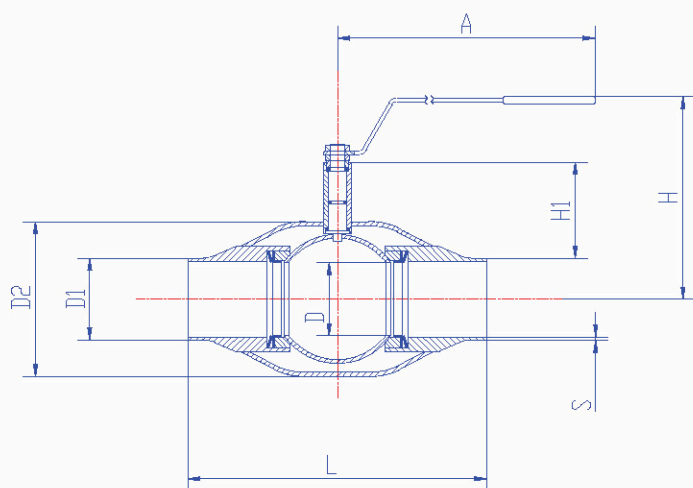

DN	PN	Код	D	D1	D2	S	H	H1	A	L	Kv	Масса, кг
15	40	T7-11-015-1	15	21,3	42,4	2,3	105	26	140	230	14	0,7
20	40	T7-11-020-1	20	26,9	48,3	2,6	105	43	150	230	25	1
25	40	T7-11-025-1	25	33,7	60,3	2,6	105	43	150	260	41	1,4
32	40	T7-11-032-1	32	42,4	76,1	2,6	125	61	190	260	65	1,9
40	40	T7-11-040-1	40	48,3	88,9	2,9	135	65	190	300	103	2,7
50	25	T7-11-050-1	50	60,3	114,3	2,9	180	79	280	300	180	4,2
65	25	T7-11-065-1	65	76,1	139,7	3,2	190	83	280	300	290	5,5
80	25	T7-11-080-1	80	88,9	168,3	3,6	230	110	280	325	470	8,3
100	25	T7-11-100-1	100	114,3	177,8	4,0	245	109	420	325	830	15
125	25	T7-11-125-1	125	139,7	219,1	4,5	280	117	600	350	1150	22

Вариант исполнения:

Возможна комплектация электроприводом **AUMA (см стр. 28)** и блоком управления для электропривода **AUMA MATIC AM 01.1**. Блок имеет встроенную кнопочную станцию, силовую часть с магнитными пускателями и световую индикацию положения шара.

**Корпус:**

P235 GH (09Г2С)

Шар:

AISI 304 (08X18H10)

Шток:

AISI 303 (12X18H9)

Уплотнение штока:

FPM (Витон)

Уплотнение шара:

PTFE (Политетрафторэтилен)

Привод:DN 100-250 - механический редуктор с червячной передачей **ProGear****Тип присоединения:**

Сварка/сварка

Температура:

-40° С...+200° С

Внимание: для обеспечения доступа к механизмам управления запорной арматуры, располагаемой в труднодоступных местах, возможно изготовление шаровых кранов с увеличенной высотой штока. Минимальное увеличение высоты от стандартной составляет 200 мм.

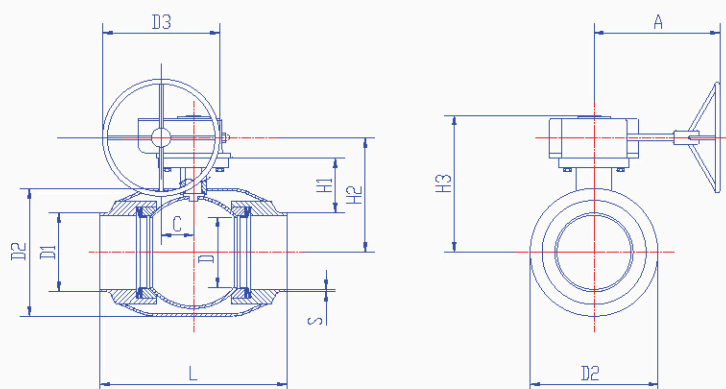

DN	PN	Код	D	D1	D2	D3	S	H1	H2	H3	A	L	C	Топ - фланец	Kv	Масса, кг
100	25	T7-11-100-2	100	114,3	177,8	200	4,0	120	211	252	223	325	53	F10	830	19,3
125	25	T7-11-125-2	125	139,7	219,1	200	4,5	127	231	272	223	350	53	F10	1150	26,3
150	25	T7-11-150-2	150	168,3	273,0	250	5,0	118	245	293	268	400	69	F12	1750	60,5
200	25	T7-11-200-2	200	219,1	355,6	300	5,0	135	295	345	299	530	97	F14	3200	112,5
250	25	T7-11-250-2	250	273,0	457,0	600	5,0	158	349	423	417	550	138	F16	4600	164

Вариант исполнения:

Возможна комплектация электроприводом **AUMA (см стр. 28)** и блоком управления для электропривода **AUMA MATIC AM 01.1**. Блок имеет встроенную кнопочную станцию, силовую часть с магнитными пускателями и световую индикацию положения шара.

**Корпус:**

A 350 LF2 (09Г2С)

Шар:A 350 LF2 (09Г2С)
с никелевым покрытием (Ni)**Уплотнение шара:**

Devlon V-API + FPM (Витон)

Шток:

A182F6A (20Х13)

Уплотнение штока:

PTFE + FPM (Витон) + графит

Привод:DN 150-1200 - механический редуктор
с червячной передачей **Rotork****Опора:**

Скользящая, диэлектрическая, Ст 3

Тип присоединения:

Сварка/сварка

Температура:

-40° С...+150° С

Внимание: для обеспечения доступа к механизмам управления запорной арматуры, располагаемой в труднодоступных местах, возможно изготовление шаровых кранов с увеличенной высотой штока. Минимальное увеличение высоты от стандартной составляет 350 мм.

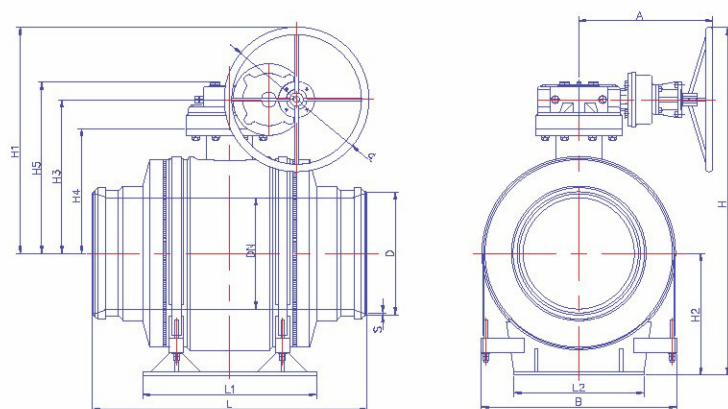

DN	PN	Код	L	L1	L2	D	H	H1	H2	H3	H4	H5	B	d	S	A	Kv	Масса, Тн
150	40	T8-11-150-2	450	300	200	159	645	405	240	255	210	292	330	300	5,0	223	4378	0,2
200	40	T8-11-200-2	550	350	270	219	720	460	260	310	260	364	400	300	6,0	247	8112	0,3
250	40	T8-11-250-2	650	400	320	273	800	500	300	351	300	404	480	300	7,0	247	13430	0,4
300	40	T8-11-300-2	750	500	370	325	963	613	350	462	362	524	580	300	7,0	458	24810	0,5
400	40	T8-11-400-2	950	600	450	426	1203	783	420	532	432	594	710	500	7,0	463	38783	0,8
500	40	T8-11-500-2	1150	750	560	530	1366	866	500	616	529	701	860	500	7,0	557	60677	1,8
600	40	T8-11-600-2	1350	900	750	630	1640	1050	590	700	613	818	1020	700	8,0	557	96103	2,9
700	40	T8-11-700-2	1550	1000	800	720	1758	1107	650	807	707	938	1200	600	8,0	694	124232	4,8
800	40	T8-11-800-2	1750	1200	1000	820	1990	1250	740	900	800	1030	1380	700	9,0	694	159973	6,5
900	40	T8-11-900-2	1850	1200	1100	920	1979	1188	791	941	841	1072	1495	500	9,0	702	214108	8,2
1000	40	T8-11-1000-2	1900	1200	1300	1020	2294	1394	900	1044	944	1175	1650	700	10,0	702	276589	10,6
1200	40	T8-11-1200-2	2200	1500	1500	1220	2755	1675	1100	1275	1155	1466	1966	800	15,0	755	350000	20,5

Вариант исполнения:

Возможна поставка шаровых кранов серии Т8 во фланцевом исполнении (в соответствии с ГОСТ) см. Альбом СИТАЛ на полнопроходные шаровые краны для теплоэнергетики Ду150-1200мм



Корпус:

A 350 LF2 (09Г2С)

Шар:

A 350 LF2 (09Г2С)
с никелевым покрытием (Ni)

Уплотнение шара:

Devlon V-API + FPM (Витон)

Шток:

A182F6A (20Х13)

Уплотнение штока:

PTFE + FPM (Витон) + графит

Привод:

Механический редуктор с червячной передачей **Rotork** в комплекте с электроприводом **Auma SA**

Опора:

Скользящая, диэлектрическая, Ст 3

Тип присоединения:

Сварка/сварка

Температура:

-40° С...+150° С

Внимание: для обеспечения доступа к механизмам управления запорной арматуры, располагаемой в труднодоступных местах, возможно изготовление шаровых кранов с увеличенной высотой штока. Минимальное увеличение высоты от стандартной составляет 350 мм.

DN	PN	Код	L	L1	L2	D	S	H	H1	H2	H3	H4	H5	B	A	Kv	Масса, Тн
150	40	T8-11-150-3	450	300	200	159	5,0	733	493	240	375	210	292	330	406	4378	0,3
200	40	T8-11-200-3	550	350	270	219	6,0	890	548	260	430	260	364	400	430	8112	0,4
250	40	T8-11-250-3	650	400	320	273	7,0	890	590	300	470	301	404	480	430	13430	0,4
300	40	T8-11-300-3	750	500	370	325	7,0	1051	701	350	583	362	524	580	642	24810	0,5
400	40	T8-11-400-3	950	600	450	426	7,0	1191	770	420	653	432	594	710	642	38783	0,8
500	40	T8-11-500-3	1150	750	560	530	7,0	1364	864	500	767	529	701	860	741	60677	1,8
600	40	T8-11-600-3	1350	900	750	630	8,0	1538	948	590	851	613	818	1020	741	96103	2,9
700	40	T8-11-700-3	1550	1000	800	720	8,0	1706	1054	650	957	707	938	1200	878	124232	4,8
800	40	T8-11-800-3	1750	1200	1000	820	9,0	1888	1147	740	1050	800	1030	1380	878	159973	6,5
900	40	T8-11-900-3	1850	1200	1100	920	9,0	1980	1188	790	1091	841	1072	1495	878	214108	8,2
1000	40	T8-11-1000-3	1900	1200	1300	1020	10,0	2192	1291	900	1194	944	1175	1650	878	276589	10,6
1200	40	T8-11-1200-3	2200	1500	1500	1220	15,0	2641	1560	1100	1495	1155	1466	1966	964	350000	20,5

Вариант исполнения:

1. Возможна поставка шаровых кранов серии Т8 во фланцевом исполнении (в соответствии с ГОСТ)
2. Возможна комплектация блоком управления для электропривода **AUMA MATIC AM 01.1**. Блок имеет встроенную кнопочную станцию, силовую часть с магнитными пускателями и световую индикацию положения шара. см. Альбом СИТАЛ на полнопроходные шаровые краны для теплоэнергетики Ду150-1200мм

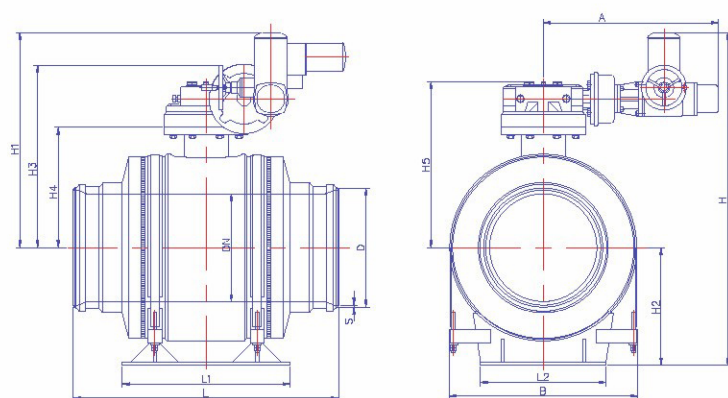



Корпус:

A 350 LF2 (09Г2С)

Шар:

A 350 LF2 (09Г2С)
с никелевым покрытием (Ni)

Уплотнение шара:

Devlon V-API + FPM (Витон)

Шток:

A182F6A (20X13)

Уплотнение штока:

PTFE + FPM (Витон) + графит

Привод:

Механический редуктор с червячной передачей
Rotork под Т-ключ

Тип присоединения:

Сварка/сварка

Температура:

-40° С...+150° С

Внимание: 1. Нст - стандартная (минимальная) высота от продольной оси шарового крана до верха шестигранника под Т - ключ. Требуемая высота указывается в наименовании (заказе) шарового крана.
2. Строительная длина изолированного изделия принимается по каталогу производителя ППУ изоляции.

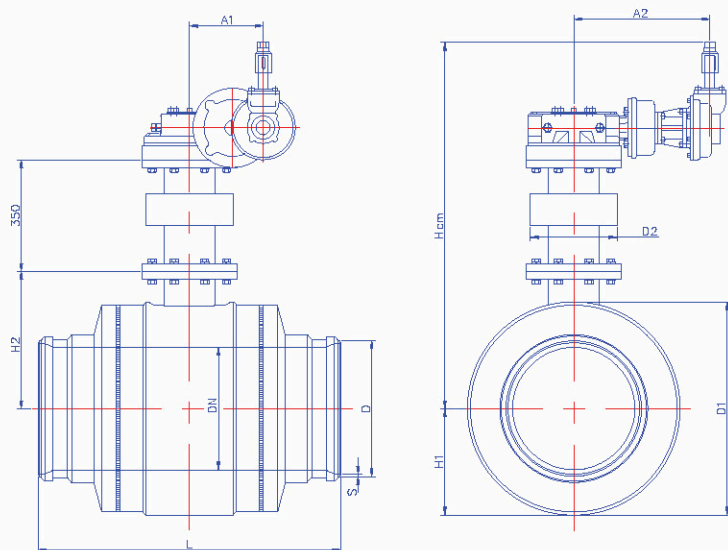

DN	PN	Код	L	D	D1	D2	S	Нст	H1	H2	A1	A2	Kv	Масса, Тн
150	40	T9-11-150-5	450	159	285	159	5,0	874	142,5	210	76	192	4378	0,2
200	40	T9-11-200-5	550	219	355	219	6,0	930	177,5	260	102	216	8112	0,3
250	40	T9-11-250-5	650	273	435	219	7,0	970	217,5	301	102	216	13430	0,4
300	40	T9-11-300-5	750	325	537	273	7,0	1082	268,5	362	232	428	24810	0,5
400	40	T9-11-400-5	950	426	669	273	7,0	1152	334,5	432	232	428	38783	0,8
500	40	T9-11-500-5	1150	530	824	273	7,0	1235	412	529	389	522	60677	1,8
600	40	T9-11-600-5	1350	630	990	325	8,0	1319	495	613	389	522	96103	2,9
700	40	T9-11-700-5	1550	720	1146	426	8,0	1426	573	707	280	658	124232	4,8
800	40	T9-11-800-5	1750	820	1307	426	9,0	1519	653,5	800	280	658	159973	6,5

Вариант исполнения:

1. При необходимости поставки с высотой шарового крана менее Нст обратиться к производителю.
2. Возможна комплектация электроприводом **AUMA (см стр. 29)** и блоком управления для электропривода **AUMA MATIC AM 01.1**. Блок имеет встроенную кнопочную станцию, силовую часть с магнитными пускателями и световую индикацию положения шара. см. Альбом СИТАЛ на полнопроходные шаровые краны для теплоэнергетики Ду150-1200мм

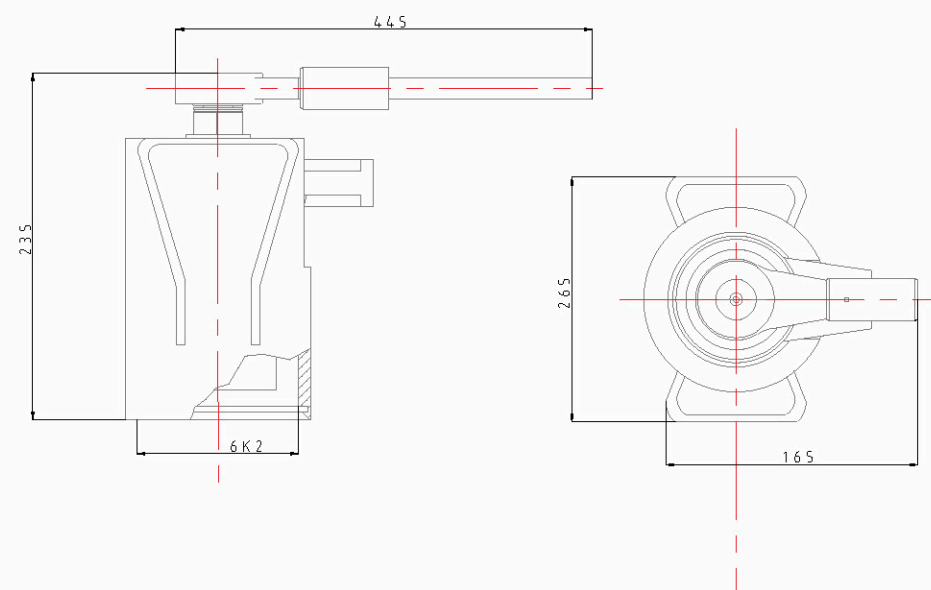
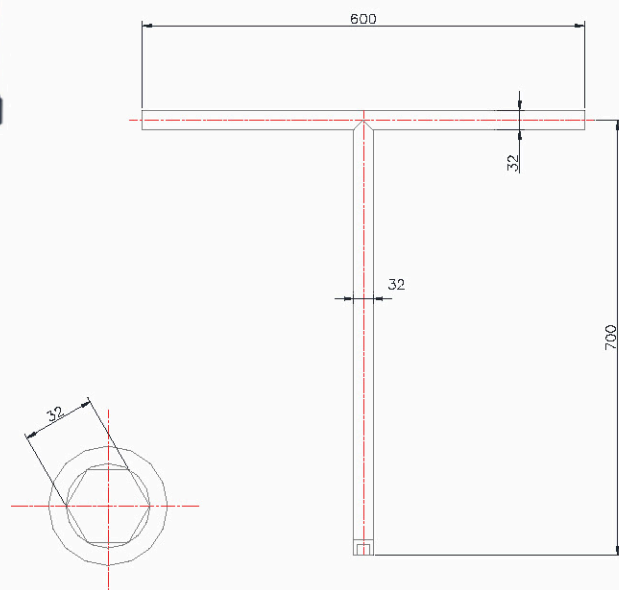

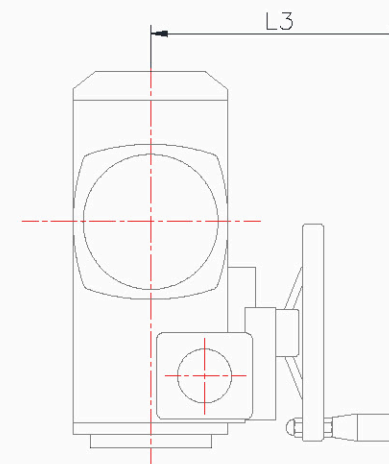
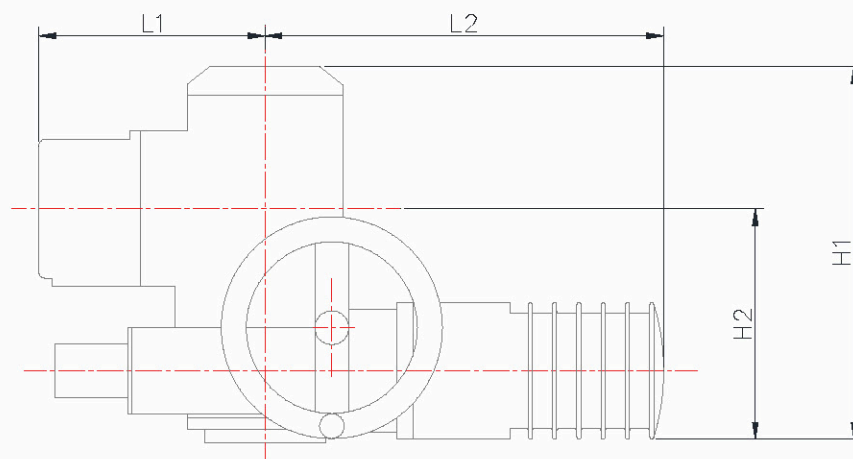

DN мм	Марка привода	Время поворота на 90° сек.	Номинальная мощность кВт	Нагрузка, А			L1	L2	L3	H1	H2	Топ - фланец	Масса кг
				Номинальная	Максимальная	Пусковая							
50	SG 05.1	11	0,08	0,55	0,6	0,9	195	291	191	275	170	F05	18
65	SG 07.1	11	0,08	0,55	0,6	0,9	195	291	191	275	170	F07	18
80	SG 07.1	11	0,08	0,55	0,6	0,9	195	291	191	275	170	F07	18
100	SG 07.1	22	0,08	0,55	0,6	0,9	195	291	191	275	170	F07	18
125	SG 10.1	45	0,08	0,55	0,6	0,9	205	300,5	216	291	170	F10	24
150	SG 10.1	45	0,08	0,55	0,6	0,9	205	300,5	216	291	170	F10	24
200	SG 12.1	63	0,08	0,55	0,7	0,9	205	300,5	233	313	192	F12	28

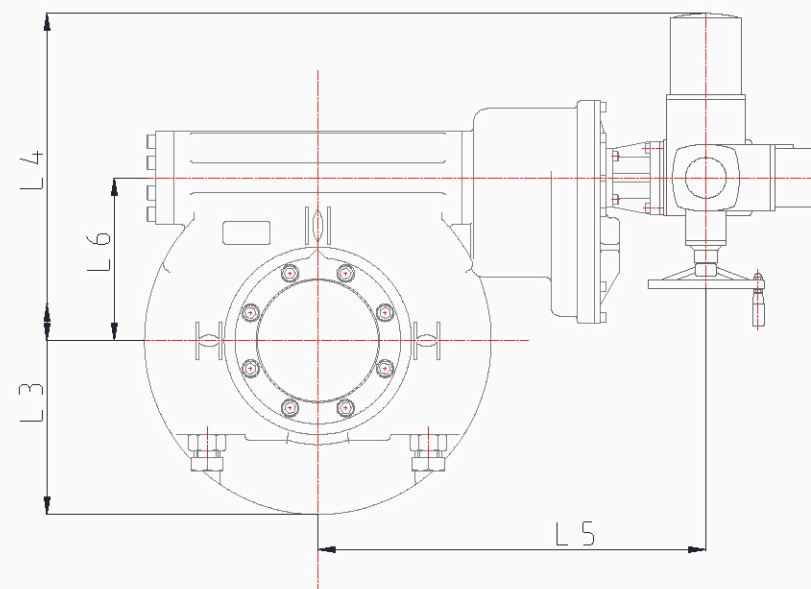
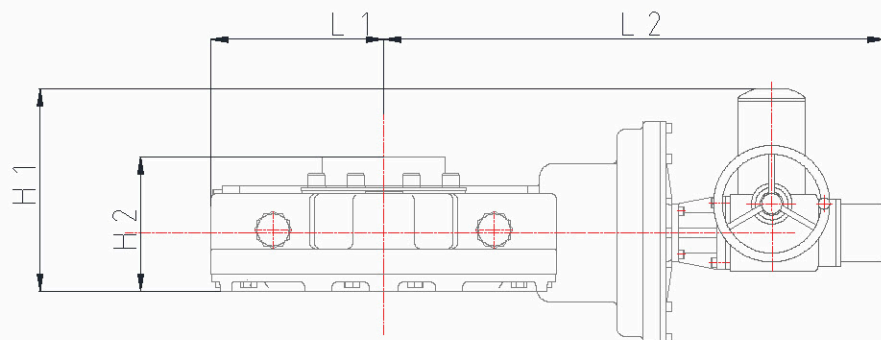

DN	Марка привода	Время поворота на 90°	Номинальная мощность	Нагрузка, А			L1	L2	L3	L4	L5	L6	H1	H2	Топ - фланец	Масса	
				Номинальная	Максимальная	Пусковая											
мм		сек.	кВт														кг
200	SA 10.2/45+Rotork IW3R	24	0,4	2,6	3,2	8,9	83	408	85	358	190	76	296	85	F12	36	
250	SA 07.6/45+Rotork IW4R	80	0,2	1,7	2,1	4,8	109	430	109	367	220	102	288	104	F14	56	
300	SA 10.2/45+Rotork IW5R	117	0,4	2,6	3,2	8,9	150	642	150	497	432,0	172	338	162	F16	83	
400	SA 10.2/45+Rotork IW5R	117	0,4	2,6	3,2	8,9	150	642	150	497	432,0	172	338	162	F25	83	
500	SA 10.2/45+Rotork IW7R	180	0,4	2,6	3,2	8,9	225	741	225	671	531	389	335	172	F30	187	
600	SA 10.2/45+Rotork IW7R	180	0,4	2,6	3,2	8,9	225	741	225	671	531	389	335	205	F30	187	

Внимание: возможна комплектация шаровых кранов, механическим редуктором AUMA GS + электропривод AUMA SA. Габариты и электрические характеристики уточнить у производителя.

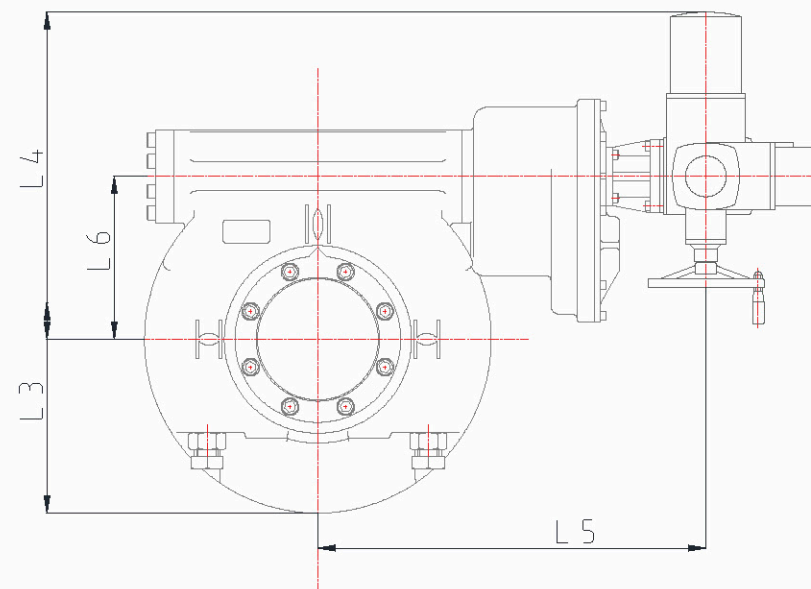
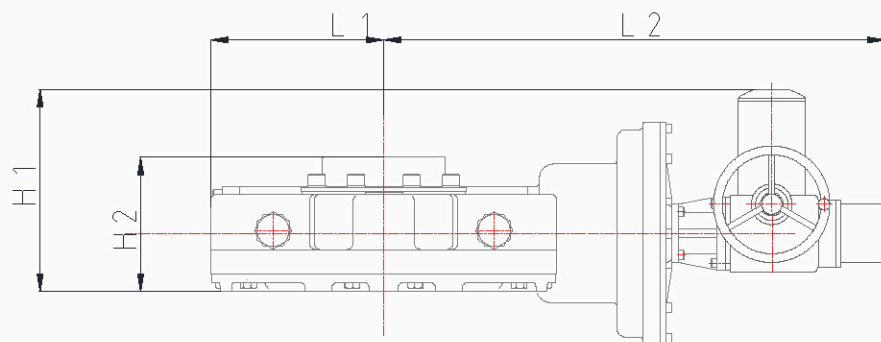

DN	Марка привода	Время поворота на 90°	Номинальная мощность	Нагрузка, А			L1	L2	L3	L4	L5	L6	H1	H2	Топ - фланец	Масса	
				Номинальная	Максимальная	Пусковая											
мм		сек.	кВт														кг
400	SA 07.6/45+Rotork IW4R	80	0,2	1,7	2,1	4,8	109	430	109	367	220	102	288	104	F14	56	
500	SA 10.2/45+Rotork IW5R	117	0,4	2,6	3,2	8,9	150	642	150	497	432,0	172	338	162	F16	83	
600	SA 10.2/45+Rotork IW7R	180	0,4	2,6	3,2	8,9	225	741	225	671	531	389	335	205	F25	187	
700	SA 10.2/45+Rotork IW7R	180	0,4	2,6	3,2	8,9	225	741	225	671	531	389	335	205	F25	187	
800	SA 10.2/45+Rotork IW7R	180	0,4	2,6	3,2	8,9	225	741	225	671	531	389	335	205	F30	187	
900	SA 10.2/45+Rotork IW9R	320	0,4	2,6	3,2	8,9	298	878	298	562	668	280	347	231	F35	315	
1000	SA 10.2/45+Rotork IW9R	320	0,4	2,6	3,2	8,9	298	878	298	562	668	280	347	231	F35	315	
1200	SA 10.2/90+Rotork IW9R	360	0,7	3,2	4,2	17	298	878	298	562	668	280	347	231	F35	315	

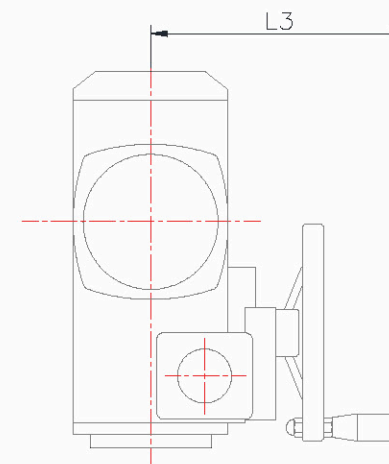
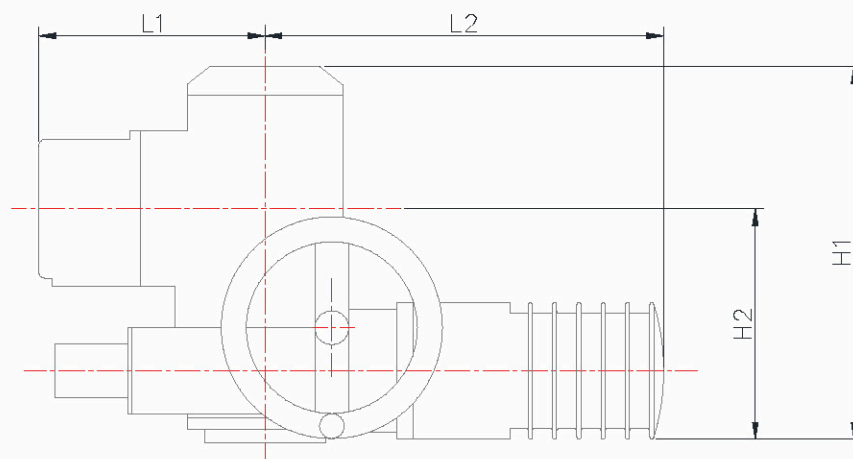

DN мм	Марка привода	Время поворота на 90° сек.	Номинальная мощность кВт	Нагрузка, А			L1	L2	L3	H1	H2	Топ - фланец	Масса кг
				Номинальная	Максимальная	Пусковая							
40	SG 05.1	11	0,08	0,55	0,6	0,9	195	291	191	275	170	F05	18
50	SG 07.1	11	0,08	0,55	0,6	0,9	195	291	191	275	170	F07	18
65	SG 07.1	11	0,08	0,55	0,6	0,9	195	291	191	275	170	F07	18
80	SG 07.1	22	0,08	0,55	0,6	0,9	195	291	191	275	170	F07	18
100	SG 10.1	45	0,08	0,55	0,6	0,9	205	300,5	216	291	170	F10	24
125	SG 10.1	45	0,08	0,55	0,6	0,9	205	300,5	216	291	170	F10	24
150	SG 12.1	63	0,08	0,55	0,6	0,9	205	300,5	233	313	192	F12	28

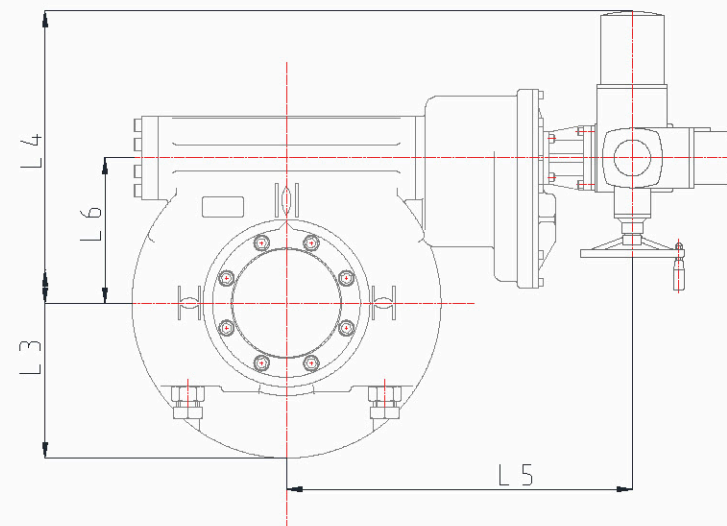
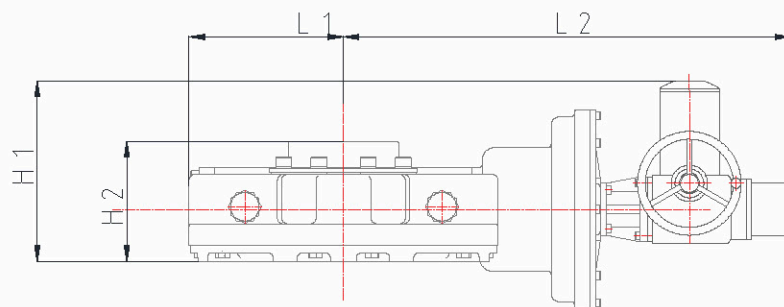

DN	Марка привода	Время поворота на 90°	Номинальная мощность	Нагрузка, А			L1	L2	L3	L4	L5	L6	H1	H2	Топ - фланец	Масса
				Номинальная	Максимальная	Пусковая										
мм		сек.	кВт													кг
150	SA 07.6/45+Rotork IW3R	24	0,2	1,7	2,1	4,8	85	406	85	341	196	76	283	82	F12	33
200	SA 07.6/45+Rotork IW4R	80	0,2	1,7	2,1	4,8	109	430	109	367	220	102	288	104	F16	56
250	SA 07.6/45+Rotork IW4R	80	0,2	1,7	2,1	4,8	109	430	109	367	220	102	289	104	F16	56
300	SA 07.6/45+Rotork IW5R	117	0,2	1,7	2,1	4,8	150	642	150	497	432	172	339	162	F25	79
400	SA 07.6/45+Rotork IW5R	117	0,2	1,7	2,1	4,8	150	642	150	497	432	172	338	162	F25	79
500	SA 10.2/45+Rotork IW7R	180	0,4	2,6	3,2	8,9	225	741	225	671	531	389	335	172	F25	187
600	SA 10.2/45+Rotork IW7R	180	0,4	2,6	3,2	8,9	225	741	225	671	531	389	335	205	F30	187
700	SA 10.2/45+Rotork IW9R	320	0,4	2,6	3,2	8,9	298	878	298	562	668	280	347	231	F35	315
800	SA 10.2/45+Rotork IW9R	320	0,4	2,6	3,2	8,9	298	878	298	562	668	280	347	231	F35	315
900	SA 10.2/90+Rotork IW9R	360	0,7	3,2	4,2	17	298	878	298	562	668	280	347	231	F40	315
1000	SA 10.2/90+Rotork IW9R	360	0,7	3,2	4,2	17	298	878	298	562	668	280	347	231	F40	315
1200	SA 14.2/90+Rotork IW11R	420	1,4	4,9	9,5	40	398	964	398	688	729	329	405	311	F48	618

Внимание: возможна комплектация шаровых кранов, механическим редуктором AUMA GS + электропривод AUMA SA. Габариты и электрические характеристики уточнить у производителя.

MaxiAtum
people oriented

 **CUTAN**